

RAMPA®-Einschlagmuttern

Typ TSZ
die vier kräftigen Zacken verhindern ein Verdrehen der Mutter

RAMPA®-knock-in inserts type TSZ

four strong prongs prevent torsion

TSZ

| Art. | D1 | L | d | Stahl verzinkt Steel zinc plated | Stahl rostfrei Stainless steel 1.4301 |
|---------|----|------|------|-------------------------------------|--|
| 450 305 | 13 | 5 | M 3 | • | |
| 450 406 | 15 | 6 | M 4 | • | |
| 450 408 | 15 | 8 | M 4 | • | |
| 450 508 | 17 | 8 | M 5 | • | • |
| 450 512 | 17 | 12 | M 5 | • | |
| 450 606 | 19 | 6 | M 6 | • | |
| 450 609 | 19 | 9 | M 6 | • | • |
| 450 612 | 19 | 12 | M 6 | • | |
| 450 614 | 19 | 14 | M 6 | • | |
| 450 618 | 19 | 18 | M 6 | • | |
| 450 809 | 22 | 9 | M 8 | • | • |
| 450 811 | 22 | 11 | M 8 | • | • |
| 450 815 | 22 | 15 | M 8 | • | |
| 450 817 | 22 | 17 | M 8 | • | |
| 450 820 | 22 | 20 | M 8 | • | |
| 450 112 | 25 | 12 | M 10 | • | • |
| 450 116 | 25 | 16 | M 10 | • | |
| 450 214 | 27 | 14,5 | M 12 | • | |
| 450 666 | 60 | 16 | M 16 | • | |
| 450 916 | 60 | 16 | M 20 | • | |

Bitte ergänzen / Please complete

001

04

***Hinweis:**

Der Außendurchmesser ist zweiseitig auf 56 mm abgeflacht. Zwei Nagellöcher (Ø 5,5 mm) im Abstand von 44 mm

***Please note:**

diameter flattened on 2 sides to 56 mm. Two holes (Ø 5,5 mm) 44 mm apart

Anwendungsbeispiel Example of application

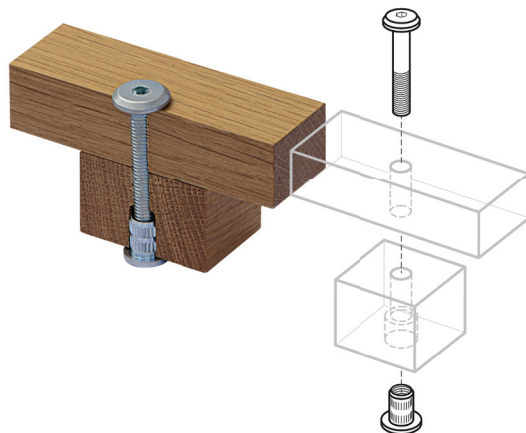

Type TS + KF

Die RAMPA®-Einschlagmutter Typ TS wird mit dem gerändelten Schaft in das Holz eingeschlagen. Von oben wird die Platte mit einer RAMPA®-Flachkopfschraube Typ KF aufgeschraubt.

The RAMPA®-knock-in insert type TS with its knurled shank is driven into the wood. The board is attached from above with a RAMPA®-flat head screw type KF.

TS Seite | Page 28

KF Seite | Page 46